

## LED – Mittelleistungshindernisfeuer – AOL 303.2006 – B



### Technische Daten

Typ	AOL 303.2006 – B
Lampe	LED-Leuchteinsatz mit Leuchtdioden, luftfahrtrot
Versorgungsspannung	100V-240V/AC mit Schaltnetzteile von Puls GmbH Typ ML 100.100 Wir empfehlen: Überspannungsschutz 1 pol. DEHN gemäß IEC 61643-1 class 2
Leistungsaufnahme	max. 95W Mittelwert 25W
Lichtstärke effektiv	2000 cd rot, horizontal 360°
Blinkfrequenz	1s ein / 2s aus
Mittlere Lebensdauer	> 100.000 Stunden
Temperaturbereich	- 40 bis + 90° C
Lampengehäuse	Aluminiumguss pulver- beschichtet, Farbgebung verkehrsweiß
Optik	Fresnel-Optik
Elektrischer Anschluss	im UV-beständigen Anschlusskasten aus Kunststoff, Maße 80x80x52mm, IP 65, Schraubklemme bis 4mm <sup>2</sup> , Kabeleinführung Dichtbereich 2-16mm
Schutzart	IP 66
Maße	Siehe Maßskizze
Gewicht	ca. 6,7 kg
Mechanische Beanspruchung	schlag- und stoß- unempfindlich, vibrationsfest
Spezifikation	CE-zertifiziert, erfüllt ICAO Annex14, Tabelle 6.3 Typ B bestätigt durch Bundesministerium für Verkehr
Überspannungsschutz	nach IEC 61643-1/2005 SPD class III Geräteschutz
Blinkgeber	- Blinkgeber mit Stromreglung, Störmeldeausgang und Synchronisationseingang Fa. Meyer Hartwig Typ MH 800.47.8

### Mittelleistungshindernisfeuer AOL 303.2006 - C

Seitenansicht

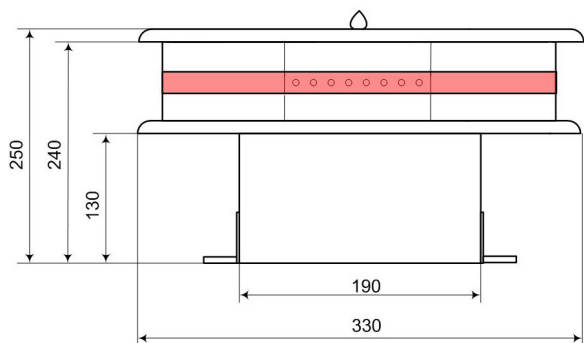

Ansicht von unten

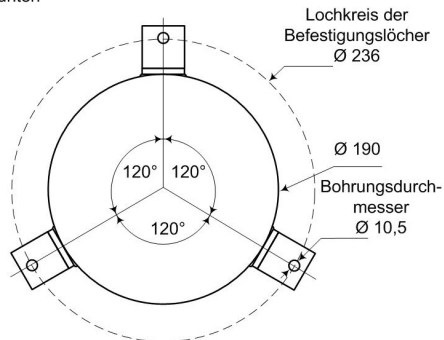

Lichtstärkeverteilungskurve  
vertikaler Schnitt

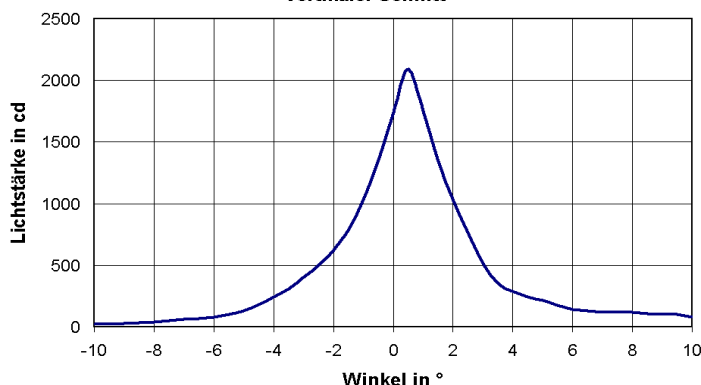

## Technische Erläuterung

Die Leuchtdioden werden nur mit 50% der Nennstromstärke betrieben. Dadurch gewährleisten wir die vorgeschriebene Lichtstärke für die Dauer von mehr als 100000 Betriebsstunden. Jede Leuchtdiode ist zusätzlich mit einer Überbrückung ausgestattet, damit bei Ausfall einer LED nicht der gesamte Stromkreis ausfällt.

Die Regelelektronik für die LED ist ein separates Modul, welches extern montiert wird.

Der Abstand der Regelelektronik vom Feuer ist unerheblich, da das Modul entsprechend des Kabelweges die Spannung und den Strom regelt, welcher zum optimalen Betrieb des Feuers erforderlich ist.

Damit erreichen wir eine hohe Ausfallsicherheit und Servicefreundlichkeit des gesamten Systems bei einer Montage der Regelelektronik im Schaltschrank.

Als Zuleitung zu den Feuern ist in jedem Fall geschirmtes Kabel zu verwenden, um Blitzschlagsschäden vorzubeugen.

Zusätzlich ist das Feuer mit Druckausgleichselementen ausgestattet zur Verhinderung von Kondenswasserbildung.

**Rundumverteilung im Horizont**  
0°

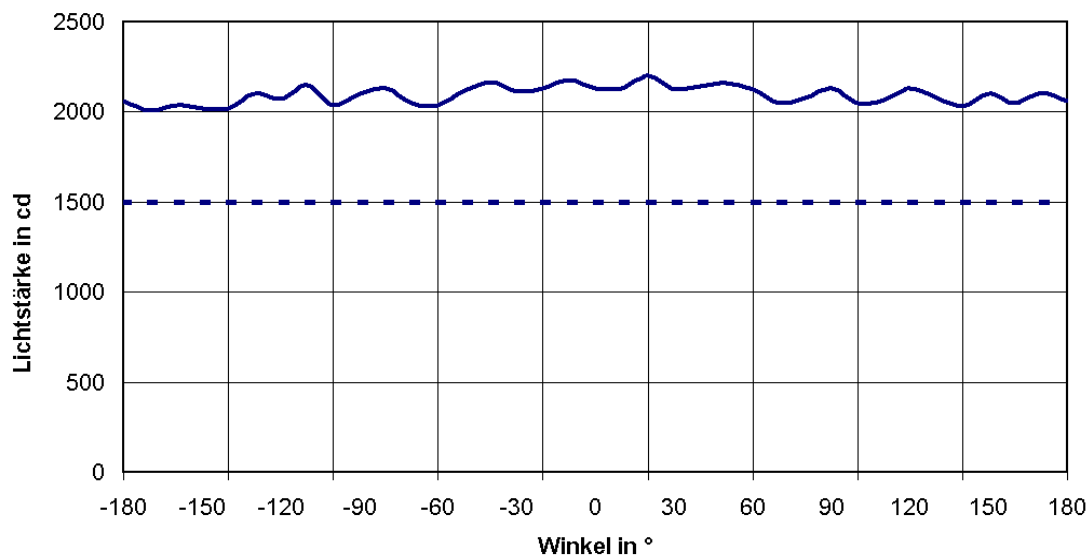

**Lichtstärkeverteilungskurve, vertikaler Schnitt**  
-1°

